



# Le groupe ISR

2024





# Notre histoire

- Depuis 1997, notre entreprise propose l'étude et la fabrication de machines spéciales automatisées, pour l'industrie. Nous avons commencé par la pratique et le savoir-faire que nous avons partagé entre nous!
- Le plus important a toujours été de nous présenter en tant que consultant afin de proposer des solutions adaptées aux besoins des clients.
- Aujourd'hui nous sommes une PME familiale qui livre ses équipements directement à toutes tailles d'entreprises ou en tant que sous-traitants de grands groupes.



# Le Groupe ISR

## *Les compétences*

- Machines & Générateurs de chauffage par INDUCTION



- Automatisation



- Grenailleuses automatiques

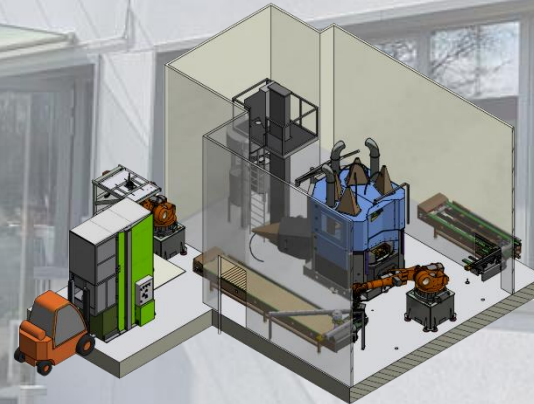

- Redressage d'arbres et de crémaillères



- Assemblage automatisé de composants

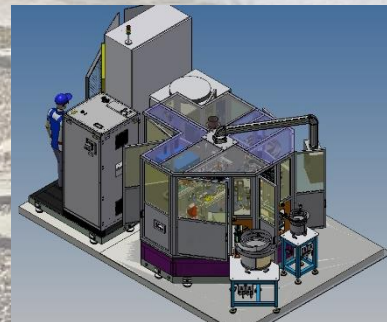

- Retrofit et outillages





# Réalisations

## ■ IsR-40B-C11

Trempe de diaphragmes d'embrayage – plateau tournant 4 positions

### Spécificités techniques

- Plateau tournant 4 positions
- Axe vertical Z=300mm (commande numérique Siemens)
- Manipulateur de chargement
- Dépilleur et remise en pile automatiques



# Brasage



- Dépose de brasure et brasage en automatique

## Spécificités techniques

- Plateau 7 positions
- Distribution de la brasure en automatique
- Contrôle de la qualité automatique
- Chargement et déchargement auto



# Chauffe avant Forge



## Spécificités techniques

Chauffage de lopins avant forge

Chauffage de bar avant mise en forme

Traitement thermique





# GRENAILLEUSE

- Grenailage automatique de distributeurs hydrauliques



## Specificités techniques

- 6 têtes
- Process breveté
- Protection contre le bruit
- Palettisation auto.



# Assemblage automatisé de composants



- Roulements, Transfert linéaires..

## Spécifications techniques

- Exclusivement réalisés suivant votre besoin

Guidage  
linéaire



Assemblage de  
roulements





# Automatisation



- Robots ou portiques
- Chargement machines
- Palletisation
- Automatisation de cellules de travail
- ...

# Retrofits



Châssis  
réglé, agrandi,  
sablé, repeint

Contre pointe charge lourde  
reconditionnée et réutilisée

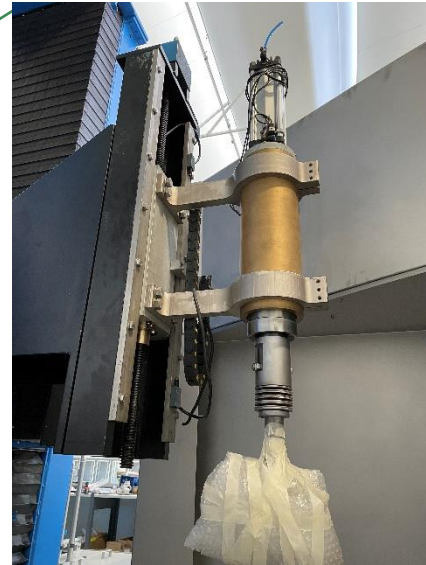

Bac de trempe INOX neuf  
et adapté

## Domaines de compétences\*

- Mécanique (contrôle, châssis, modification de l'existant..)
  - Automatismes (Echange de l'automate, Armoire BT, câblage machine, automatisation du chargement..)
  - Chauffage inductif (réparation/remplacement du générateur, nouveaux TTH..)
- => nous nous ADAPTONS aux demandes des clients.

Moteurs réutilisés

Graissage neuf



Glissières neuves



# Les services

Nous développons les process en Italie et en Chine (Canton).

- Brasage
- Forge
- TTh Améliorations process (temps de cycle, amélioration tth, robustesse process,..)

Nous concevons et fabriquons les inducteurs (IT, FR, Chine)

- Première monte après essais
- Rechanges en respectant les mâchoires clients
- Amélioration de l'existant (limitation des pertes, protection partie active, durée vie inducteurs..)

Assistance mise en route et dépannage

- Documentation en français
- Formation en français

Protection céramique et silicone



Inducteur-douche usiné  
Avec bridage automatique

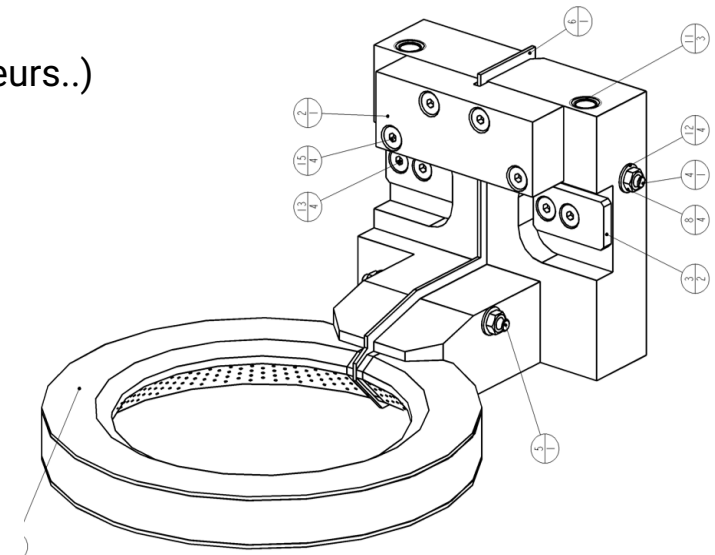

# Nos générateurs ...

Série EGMA R



Série EGMA 6 - 30 kW



Série KOSS 40 – 150 kW



	EGMA 6	EGMA 10	EGMA 15	EGMA 20	EGMA 25	EGMA 30
Power Output	6	10	15	20	25	30
Power absorbed KVA	7,2	12	18	24	30	36
Power Supply Dimension	300L x 530D x 470H mm					
Power Supply Weight	40 Kg			55 kG		
Kind of Heating Head	T1		T1 or T2		T3	
Cooling Water Flow Rate	3 liter/min			7 liter/min		
Cooling Water Input pressure	4 bar			5 bar		
Frequency Range	From 50 to 300 kHz					

	KOSS 80	KOSS 100	KOSS 120
Power Output	80	100	120
AC KVA	96	120	140
Power Supply Dimension	1400Lx800Px 1900H	1400Lx800Px 1900H	1400Lx800Px 1900H
Power Supply Weight	700 Kg	800 Kg	900 Kg
Heating Head Dimension	500Lx480Dx 330H	500Lx480Dx 330H	500Lx480Dx 330H
Heating Head Weight	70 Kg	70 Kg	70 Kg
Coil Cooling Water Flow Rate	3 liter/min	3 liter/min	5 liter/min
Coil Cooling Water Input press.	5 bar	5 bar	6 bar
Power Supply Cooling Water Flow Rate	35 liter/min	35 liter/min	35 liter/min
Power Supply Cooling Water Input press.	6 bar	6 bar	6 bar
Frequency Range	From 10 to 100 kHz or 40-300 kHz		

Générateurs à plages de fréquence exceptionnellement larges



Merci de votre  
attention

