



Les réducteurs à engrenages hélicoïdaux, dont les arbres d'entrée et de sortie sont parallèles, peuvent être reliés aux machines par les côtés du carter, par un bras de torsion ou par une Bride de sortie.

Caractéristiques et avantages

- Conception de boîtiers monoblocs
- Deux ou trois étages peuvent se trouver dans le même logement
- La réduction peut être augmentée jusqu'à six étages avec des boîtiers supplémentaires
- Solutions de roulements pour les charges radiales et axiales élevées
- Options d'arbre de sortie (arbre creux, arbre plein, frette de serrage, cannelures creuses et pleines)
- Option de sortie d'extrudeuse pour les machines d'extrusion (type DRE)

Options and Accessories

- Options de bride de sortie et d'arbres de sortie
- Brides de raccordement spécifique pour moteur servo
- Moteurs à frein électromagnétique (24V/220V/380V)
- Application antiretour
- codeurs d'impulsions 512, 1024 ou 2048
- Option de refroidissement par ventilateur externe pour les applications avec convertisseur de fréquence

Gamme de Couple [Nm]	130 - 18.000
Gamme de puissance [kW]	0,12 - 160
Vitesse de sortie [tr/min]	0,1 - 580

Type d'entrée



DR Series
Moteur monté en direct



DV Series
Monté avec Bride IEC B5/B14



DN Series
Réducteur seul avec bride de moteur IEC B5/B14



DT Series
Avec arbre d'entrée sans moteur

Taille de réducteur	D17...	D27...	D28...	D37...	D47...	D57...	D67...	D77...	D87...	D97...
Gamme de rapports [i]	5-143	5-1.189	4-3.800	4-4.820	4-6.136	4-10.147	4-9.508	4-24.963	6-17.989	7-20.566
Couple nominal [Nm]	200	450	600	820	1.550	3.000	4.300	8.000	13.000	18.000
Diamètre arbre creux [mm]	Ø30	Ø35	Ø40	Ø40	Ø50	Ø60	Ø70	Ø90	Ø110	Ø120

Option de sortie



D..00
Arbre creux



D..01
Arbre sortant



D..02
Arbre sortant avec
Bride



D..03
Arbre creux
avec bride



D..05
Arbre creux et
frette de serrage



D..0E
Sortie renforcée
Extrusion

Position de Montage :

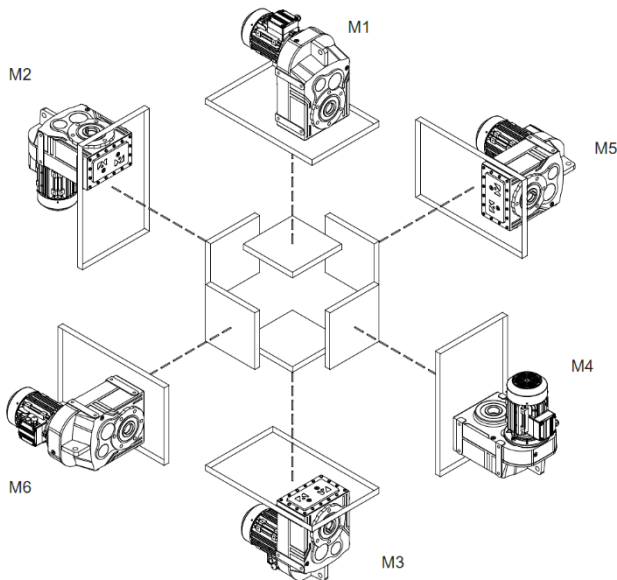

Les positions de montage illustrées de M1 à M6 sont déterminées comme référence de la position directionnelle de la boîte de vitesses. Les surfaces de montage ne sont pas liées.

Sens de rotation :

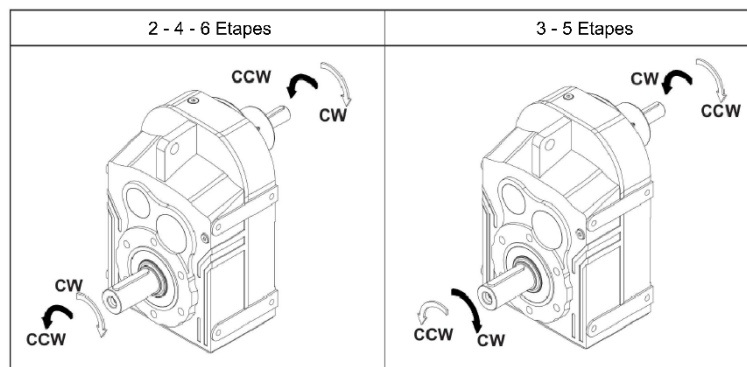

CW : sens horaire
CCW : sens antihoraire

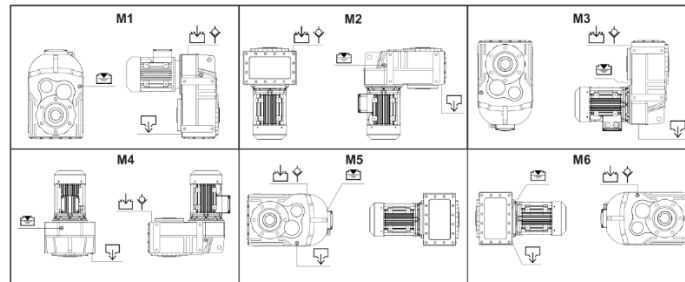

Quantité d'huile

Type	Quantité d'huile de la série D à 2 et 3 étages (quantités de remplissage en litre)											
	M1		M2		M3		M4		M5		M6	
	2 Etage	3 Etage	2 Etage	3 Etage	2 Etage	3 Etage	2 Etage	3 Etage	2 Etage	3 Etage	2 Etage	3 Etage
DR07X	0,95	0,9	1,1	1,0	0,8	0,7	1,1	1,0	1,0	0,9	0,9	0,85
DR17X	1,3	1,0	1,5	1,3	1,0	0,8	1,4	1,1	1,3	1,2	1,4	1,1
DR27X	1,9	1,8	2,2	2,0	1,4	1,2	1,8	1,5	2,0	1,6	2,1	1,9
DR28X	2,4	2,0	3,2	2,8	2,0	1,8	2,7	2,1	2,8	2,2	3,0	2,4
DR37X	3,0	3,2	4,2	3,7	2,4	2,0	2,6	3,5	3,8	3,3	3,9	3,5
DR47X	6,8	6,4	7,0	6,4	4,6	5,5	6,0	5,0	6,0	7,2	6,2	7,3
DR57X	11,4	11,2	12,7	12,4	8,6	7,4	11,4	9,8	10,0	11,5	11,0	11,35
DR67X	19,0	18,0	20,0	18,0	15,1	14,0	16,0	15,0	19,5	15,0	19,5	16,0
DR77X	29,0	27,2	30,0	28,0	22,0	20,0	24,0	22,5	25,0	22,0	27,0	24,0
DR87X	46,0	43,0	48,0	45,0	39,0	32,0	65,0	36,0	42,0	40,0	44,0	42,0
DR97X	78,0	73,0	81,0	76,0	59,0	54,0	64,0	61,0	75,0	70,0	78,0	73,0

x : 2 ou 3 étages

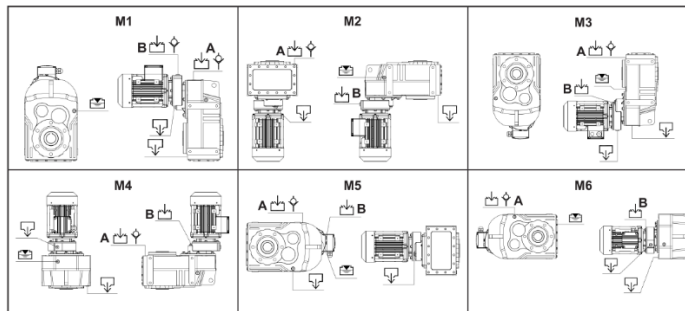
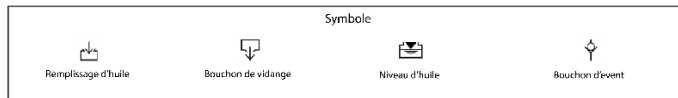

Quantité d'huile

Type	Quantités d'huile de la série D à 4 étages (quantité de remplissage en litre)											
	M1		M2		M3		M4		M5		M6	
	A	B	A	B	A	B	A	B	A	B	A	B
DR474	6,4	0,7	7,0	0,7	4,0	0,7	6,6	0,7	6,5	0,7	6,5	0,7
DR574	11,2	1,5	12,4	1,5	7,4	1,5	12,5	1,5	11,5	1,5	11,5	1,5
DR674	21,0	4,0	25,2	4,0	14,0	4,0	27,0	4,0	21,5	4,0	21,0	4,0
DR774	32,0	4,0	35,0	4,0	21,0	4,0	40,0	4,0	33,0	4,0	32,5	4,0
DR874	48,5	6,0	53,0	6,0	39,0	6,0	61,0	6,0	50,0	6,0	49,0	6,0
DR974	73,0	4,0	76,0	4,0	54,0	4,0	61,0	4,0	70,0	4,0	73,0	4,0

A : volume d'huile du réducteur principal
B : volume d'huile du réducteur pré-étagé

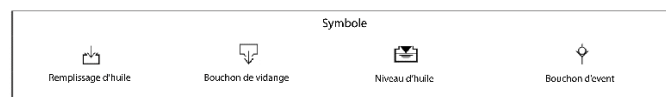

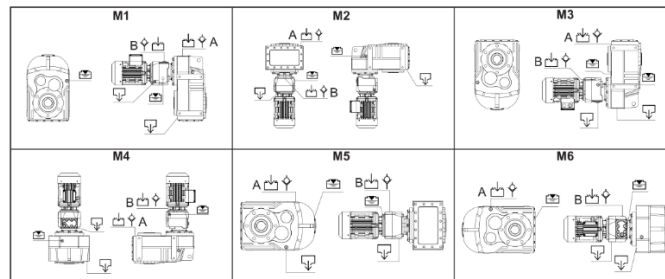





Quantité d'huile

Type	Quantité d'huile de la série D à 5 et 6 étages (quantité de remplissage en litre)																							
	M1		M2				M3				M4				M5				M6					
	→ 5 Etage		6 Etage		5 Etage		6 Etage		5 Etage		6 Etage		5 Etage		6 Etage		5 Etage		6 Etage					
	A	B	A	B	A	B	A	B	A	B	A	B	A	B	A	B	A	B	A	B				
DR27X	1,8	0,4	1,8	0,35	2,0	0,6	2,0	0,5	1,2	0,5	1,2	0,5	2,0	0,6	2,0	0,56	2,0	0,5	2,0	0,4	2,0	0,5	2,0	0,4
DR28X	2,3	0,4	2,3	0,35	2,9	0,6	2,9	0,5	1,8	0,5	1,8	0,5	2,6	0,6	2,6	0,5	2,3	0,5	2,3	0,4	2,5	0,5	2,5	0,4
DR37X	3,0	0,4	3,0	0,35	3,7	0,6	3,7	0,5	2,0	0,5	2,0	0,5	3,5	0,6	3,5	0,5	3,3	0,5	3,3	0,4	3,3	0,5	3,3	0,4
DR47X	8,4	0,85	8,4	0,6	7,0	0,95	7,0	0,8	4,0	0,7	4,0	0,7	8,6	0,95	8,6	0,8	6,5	0,7	6,5	0,85	6,5	0,7	6,5	0,65
DR57X	11,2	1,2	11,2	1,1	12,4	2,1	12,4	2,0	7,4	2,0	7,4	1,9	12,5	2,1	12,5	2,0	11,5	1,4	11,5	1,3	11,5	1,4	11,5	1,3
DR67X	21,0	1,2	21,0	1,1	25,2	2,1	25,2	2,0	14,0	2,0	14,0	1,9	27,0	2,1	27,0	2,0	21,5	1,4	21,5	1,3	21,0	1,4	21,0	1,3
DR77X	32,0	2,0	32,0	1,9	38,0	3,4	38,0	3,3	21,0	3,1	21,0	3,0	40,0	3,4	40,0	3,3	33,0	2,8	33,0	2,6	32,5	2,8	32,5	2,6
DR87X	48,5	2,0	48,5	1,9	53,0	3,4	53,0	3,3	39,0	3,1	39,0	3,0	81,0	3,4	81,0	3,3	50,0	2,8	50,0	2,6	49,0	2,8	49,0	2,6
DR97X	73,0	4,5	73,0	4,5	76,0	8,0	76,0	7,6	54,0	7,5	54,0	7,0	81,0	8,0	81,0	7,6	70,0	5,5	70,0	5,0	73,0	5,5	73,0	5,0

X : 5 ou 6 étages
 A : volume d'huile du réducteur principal
 B : volume d'huile du réducteur pré-étage

Symbole			
			
Remplissage d'huile	Bouchon de vidange	Niveau d'huile	Bouchon d'évent