

Tampon en caoutchouc

acier ou Inox, type A



Matière :

Pièces métalliques en acier, classe 5.6, ou en inox.
Caoutchouc naturel élastomère, dureté moyenne, 55° Shore A.

Finition :

Acier zingué.
Inox naturel.

Exemple de commande :

n/m 26100-00800855

Nota :

Les tampons en caoutchouc sont des éléments de construction répandus pour les butées élastiques. Ils sont utilisés pour les supports des générateurs, des moteurs, des compresseurs, des pompes et des machines de contrôle.

Plage de température :

-30 °C jusqu'à +80 °C

Sur demande :

Autres duretés shore.

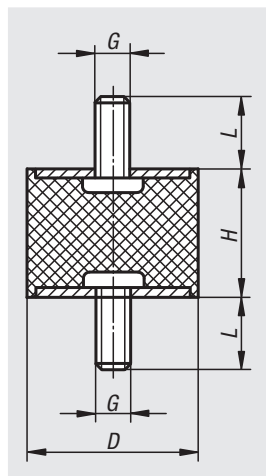

Référence	Matière du corps de base	D	G	L	H	Raideur de ressorts N/mm	Charge N
26100-00800855	acier	8	M3	6	8	24	31
26100-01001055	acier	10	M4	10	10	35	32
26100-01001555	acier	10	M4	10	15	50	50
26100-01500855	acier	15	M4	10	8	130	104
26100-01501055	acier	15	M4	10	10	122	122
26100-01501555	acier	15	M4	10	15	59	88
26100-02000855	acier	20	M6	18	8	725	580
26100-02001055	acier	20	M6	18	10	300	300
26100-02001555	acier	20	M6	18	15	200	300
26100-02002055	acier	20	M6	18	20	133	332
26100-02002555	acier	20	M6	18	25	90	270
26100-02501055	acier	25	M6	18	10	800	800
26100-02501555	acier	25	M6	18	15	294	441
26100-02502055	acier	25	M6	18	20	200	500
26100-02502555	acier	25	M6	18	25	94	282
26100-02503055	acier	25	M6	18	30	70	280
26100-03001555	acier	30	M8	23	15	587	880
26100-03002055	acier	30	M8	23	20	318	795
26100-03002555	acier	30	M8	23	25	183	549
26100-03003055	acier	30	M8	23	30	150	600
26100-03004055	acier	30	M8	23	40	77	385
26100-04001555	acier	40	M8	23	15	1250	1875
26100-04002055	acier	40	M8	23	20	565	1412
26100-04003055	acier	40	M8	23	30	300	1200
26100-04004055	acier	40	M8	23	40	189	945
26100-05002055	acier	50	M10	28	20	1300	3250
26100-05002555	acier	50	M10	28	25	667	2000
26100-05003055	acier	50	M10	28	30	500	2000
26100-05004055	acier	50	M10	28	40	300	1500
26100-05005055	acier	50	M10	28	50	193	1153
26100-06004055	acier	60	M10	28	40	377	1885
26100-07004555	acier	70	M10	28	45	410	2255
26100-07502555	acier	75	M12	37	25	1655	4965
26100-07504055	acier	75	M12	37	40	717	3585
26100-07505055	acier	75	M12	37	50	470	2820
26100-07505555	acier	75	M12	37	55	405	2835
26100-015015551	acier inoxydable	15	M4	12	15	59	88
26100-020015551	acier inoxydable	20	M6	18	15	200	300
26100-025020551	acier inoxydable	25	M6	18	20	200	500
26100-030020551	acier inoxydable	30	M8	23	20	318	795
26100-030025551	acier inoxydable	30	M8	23	25	183	549
26100-040030551	acier inoxydable	40	M8	23	30	300	1200

Tampon en caoutchouc

type AT taillé



Matière :

Pièces métalliques en acier, classe 5.6.

Caoutchouc naturel élastomère, dureté moyenne, 57° Shore A.

Finition :

Acier zingué.

Exemple de commande :

nIm 26101-01001057

Nota :

Les tampons en caoutchouc sont des éléments de construction répandus pour les butées élastiques. Ils sont utilisés pour les supports des générateurs, des moteurs, des compresseurs, des pompes et des machines de contrôle.

Ces tampons à contours caoutchouc taillés permettent d'avoir des efforts réduits au niveau des contours du caoutchouc lors des déviations radiales, ce qui augmente la durée de vie du composant.

Plage de température :

-30 °C jusqu'à +80 °C

Sur demande :

Autres duretés shore.

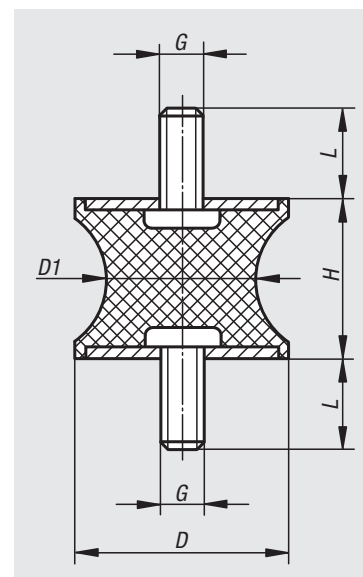

Référence	D	D1	H	G	L	Raideur de ressorts N/mm	Charge N
26101-01001057	10	8	10	M4	13	31	37
26101-01501557	15	12	15	M4	13	71	135
26101-02001557	20	14	15	M6	18	177	283
26101-03002057	30	22	20	M8	23	212	763
26101-04003057	40	33	30	M8	23	202	1111
26101-04004857	40	20	48	M8	23	101	626
26101-05003057	50	40	30	M10	28	351	1229
26101-07504057	75	50	40	M12	37	466	2330

Tampon en caoutchouc

acier ou Inox, type B



Matière :

Pièces métalliques en acier, classe 5.6, ou en inox.
Caoutchouc naturel élastomère, dureté moyenne,
55° Shore A.

Finition :

Acier zingué.
Inox naturel.

Exemple de commande :

nIm 26102-00800855

Nota :

Les tampons en caoutchouc sont des éléments de construction répandus pour les butées élastiques. Ils sont utilisés pour les supports des générateurs, des moteurs, des compresseurs, des pompes et des machines de contrôle.

Plage de température :

-30 °C jusqu'à +80 °C

Sur demande :

Autres duretés shore.

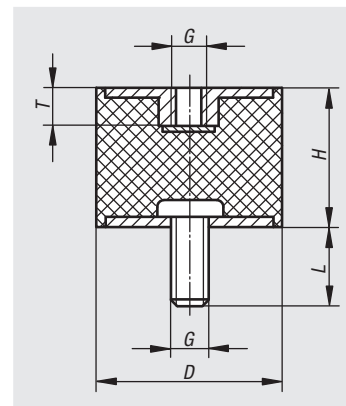

Référence	Matière du corps de base	D	H	G	L	T	Raideur de ressorts N/mm	Charge N
26102-00800855	acier	8	8	M3	6	3	35	17
26102-01001055	acier	10	10	M4	10	4	75	75
26102-01001555	acier	10	15	M4	10	4	50	60
26102-01500855	acier	15	10	M4	10	4	130	130
26102-01501555	acier	15	15	M4	10	4	100	120
26102-02001555	acier	20	15	M6	18	6	325	390
26102-02002055	acier	20	20	M6	18	6	130	260
26102-02002555	acier	20	25	M6	18	6	95	210
26102-02501555	acier	25	15	M6	18	6	333	399
26102-02502055	acier	25	20	M6	18	6	195	410
26102-02502555	acier	25	25	M6	18	6	117	257
26102-02503055	acier	25	30	M6	18	6	100	300
26102-03001555	acier	30	15	M8	23	8	590	708
26102-03002055	acier	30	20	M8	23	8	280	560
26102-03002555	acier	30	25	M8	23	8	180	396
26102-03003055	acier	30	30	M8	23	8	168	504
26102-03004055	acier	30	40	M8	23	8	88	308
26102-04002055	acier	40	20	M8	23	8	700	840
26102-04003055	acier	40	30	M8	23	8	273	820
26102-04004055	acier	40	40	M8	23	8	189	660
26102-05002055	acier	50	20	M10	28	10	1471	2500
26102-05002555	acier	50	25	M10	28	10	630	1386
26102-05003055	acier	50	30	M10	28	10	545	1635
26102-05004055	acier	50	40	M10	28	10	310	1116
26102-05005055	acier	50	50	M10	28	10	180	900
26102-06004055	acier	60	40	M10	28	10	500	1750
26102-07004555	acier	70	45	M10	28	10	600	2400
26102-07502555	acier	75	25	M12	37	12	2440	3660
26102-07504055	acier	75	40	M12	37	12	700	2450
26102-07505055	acier	75	50	M12	37	12	520	2600
26102-07505555	acier	75	55	M12	37	12	396	2178
26102-008008551	acier inoxydable	8	8	M3	8	3	35	17
26102-010010551	acier inoxydable	10	10	M4	10	4	75	75
26102-015010551	acier inoxydable	15	10	M4	10	4	-	-
26102-020020551	acier inoxydable	20	20	M6	18	6	130	260
26102-025020551	acier inoxydable	25	20	M6	18	6	195	410
26102-030020551	acier inoxydable	30	20	M8	23	8	280	560
26102-040020551	acier inoxydable	40	20	M8	23	8	700	840

Tampon en caoutchouc

Inox, type B



Matière :

Pièces métalliques inox 1.4401.
Élastomère, caoutchouc naturel, dureté moyenne
55° Shore A, gris.

Finition :

Inox poli.

Exemple de commande :

nlm 26102-01-00800855

Nota :

Les tampons en caoutchouc sont des éléments de construction répandus pour les butées élastiques. Ils sont utilisés pour les supports des générateurs, des moteurs, des compresseurs, des pompes et des machines de contrôle.

Plage de température :

-30 °C jusqu'à +80 °C

Sur demande :

Pièces métalliques inox 1.4301.

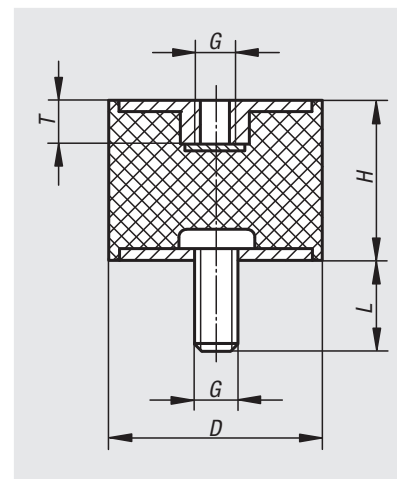

Référence	D	H	G	L	T	Raideur de ressorts N/mm	Charge N
26102-01-00800855	8	8	M3	6	3	35	17
26102-01-01001055	10	10	M4	10	4	75	75
26102-01-01001555	10	15	M4	10	4	50	60
26102-01-01501055	15	10	M4	10	4	130	130
26102-01-01501555	15	15	M4	10	4	100	120
26102-01-02001555	20	15	M6	18	5	325	390
26102-01-02002055	20	20	M6	18	5	130	260
26102-01-02002555	20	25	M6	18	5	95	210
26102-01-02501555	25	15	M6	18	5	333	399
26102-01-02502055	25	20	M6	18	5	195	410
26102-01-02502555	25	25	M6	18	5	117	257
26102-01-02503055	25	30	M6	18	5	100	300
26102-01-03001555	30	15	M8	23	7	590	708
26102-01-03002055	30	20	M8	23	7	280	560
26102-01-03002555	30	25	M8	23	7	180	396
26102-01-03003055	30	30	M8	23	7	168	504
26102-01-03004055	30	40	M8	23	7	88	308
26102-01-04002055	40	20	M8	23	7	700	840
26102-01-04003055	40	30	M8	23	7	273	820
26102-01-04004055	40	40	M8	23	7	189	660
26102-01-05002055	50	20	M10	28	8	1471	2500
26102-01-05002555	50	25	M10	28	8	630	1386
26102-01-05003055	50	30	M10	28	8	545	1635
26102-01-05004055	50	40	M10	28	8	310	1116
26102-01-05005055	50	50	M10	28	8	180	900
26102-01-06004055	60	40	M10	28	8	500	1750
26102-01-07004555	70	45	M10	28	8	600	2400
26102-01-07502555	75	25	M12	37	10	2440	3660
26102-01-07504055	75	40	M12	37	10	700	2450
26102-01-07505055	75	50	M12	37	10	520	2600
26102-01-07505555	75	55	M12	37	10	396	2178

Tampon en caoutchouc

type E

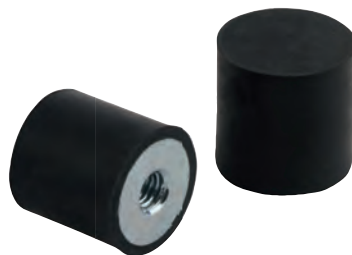

Matière :

Pièces métalliques en acier, classe 5.6.

Caoutchouc naturel élastomère, dureté moyenne, 55° Shore A.

Finition :

Acier zingué.

Exemple de commande :

nIm 26103-00800855

Nota :

Les tampons en caoutchouc sont des éléments de construction répandus pour les butées élastiques. Ils sont utilisés pour les supports des générateurs, des moteurs, des compresseurs, des pompes et des machines de contrôle.

Plage de température :

-30 °C jusqu'à +80 °C

Sur demande :

Autres duretés shore.

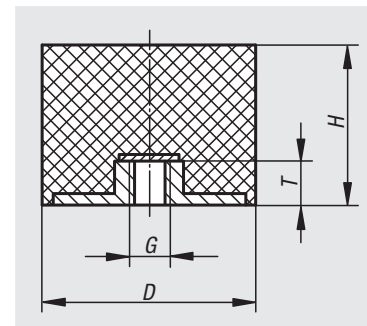

Référence	D	H	G	T	Raideur de ressorts N/mm	Charge N
26103-00800855	8	8	M3	3	88	44
26103-01501255	15	12	M4	4	165	182
26103-01501555	15	15	M4	4	100	130
26103-01502055	15	20	M4	4	75	113
26103-02001555	20	15	M6	6	145	246
26103-02002055	20	20	M6	6	94	216
26103-02002555	20	25	M6	6	65	169
26103-02501555	25	15	M6	6	270	540
26103-02502555	25	25	M6	6	105	315
26103-02503055	25	30	M6	6	85	281
26103-02504055	25	40	M6	6	75	300
26103-03001555	30	15	M8	8	545	491
26103-03002555	30	25	M8	8	160	416
26103-03003055	30	30	M8	8	125	425
26103-03004055	30	40	M8	8	85	315
26103-04002055	40	20	M8	8	550	660
26103-04002555	40	25	M8	8	500	1000
26103-04003055	40	30	M8	8	300	870
26103-04004055	40	40	M8	8	260	1040
26103-05002055	50	20	M10	10	860	860
26103-05002555	50	25	M10	10	700	1400
26103-05003055	50	30	M10	10	450	1575
26103-05004055	50	40	M10	10	350	1400
26103-05005055	50	50	M10	10	170	850
26103-06003055	60	30	M10	10	700	1400
26103-06004055	60	40	M10	10	400	1600
26103-06005055	60	50	M10	10	240	1200
26103-07004255	70	42	M10	10	520	2600
26103-07004555	70	45	M10	10	680	3060
26103-07502555	75	25	M12	12	1211	1816
26103-07503055	75	30	M12	12	1090	2289
26103-07504055	75	40	M12	12	500	2000
26103-07505055	75	50	M12	12	550	2750

Tampon en caoutchouc

Inox, type E



Matière :

Pièces métalliques inox 1.4401.

Élastomère, caoutchouc naturel, dureté moyenne
55° Shore A, gris.

Finition :

Inox poli.

Exemple de commande :

nIm 26103-01-00800855

Nota :

Les tampons en caoutchouc sont des éléments de construction répandus pour les butées élastiques. Ils sont utilisés pour les supports des générateurs, des moteurs, des compresseurs, des pompes et des machines de contrôle.

Plage de température :

-30 °C jusqu'à +80 °C

Sur demande :

Pièces métalliques inox 1.4301.

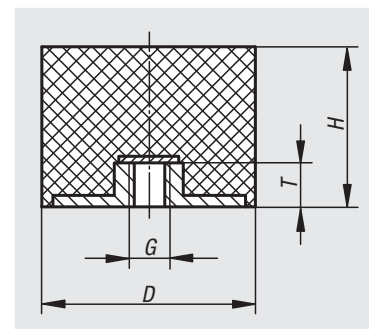

Référence	D	H	G	T	Raideur de ressorts N/mm	Charge N
26103-01-00800855	8	8	M3	3	88	44
26103-01-01501255	15	12	M4	4	165	182
26103-01-01501555	15	15	M4	4	100	130
26103-01-01502055	15	20	M4	4	75	113
26103-01-02001555	20	15	M6	5	145	246
26103-01-02002055	20	20	M6	5	94	216
26103-01-02002555	20	25	M6	5	65	169
26103-01-02501555	25	15	M8	7	270	540
26103-01-02502555	25	25	M8	7	105	315
26103-01-02503055	25	30	M8	7	85	281
26103-01-02504055	25	40	M8	7	75	300
26103-01-03001555	30	15	M8	7	545	491
26103-01-03002555	30	25	M8	7	160	416
26103-01-03003055	30	30	M8	7	125	425
26103-01-03004055	30	40	M8	7	85	315
26103-01-04002055	40	20	M8	7	550	660
26103-01-04002555	40	25	M8	7	500	1000
26103-01-04003055	40	30	M8	7	300	870
26103-01-04004055	40	40	M8	7	260	1040
26103-01-05002055	50	20	M10	8	860	860
26103-01-05002555	50	25	M10	8	700	1400
26103-01-05003055	50	30	M10	8	450	1575
26103-01-05004055	50	40	M10	8	350	1400
26103-01-05005055	50	50	M10	8	170	850
26103-01-06003055	60	30	M10	8	700	1400
26103-01-06004055	60	40	M10	8	400	1600
26103-01-06005055	60	50	M10	8	240	1200
26103-01-07004255	70	42	M10	8	520	2600
26103-01-07004555	70	45	M10	8	680	3060
26103-01-07502555	75	25	M12	10	1211	1816
26103-01-07503055	75	30	M12	10	1090	2289
26103-01-07504055	75	40	M12	10	500	2000
26103-01-07505055	75	50	M12	10	550	2750

Tampon en caoutchouc

acier ou Inox, type C



Matière :

Pièces métalliques en acier, classe 5.6, ou en inox.
Caoutchouc naturel élastomère, dureté moyenne, 55° Shore A.

Finition :

Acier zingué.
Inox naturel.

Exemple de commande :

nlm 26104-01001055

Nota :

Les tampons en caoutchouc sont des éléments de construction répandus pour les butées élastiques. Ils sont utilisés pour les supports des générateurs, des moteurs, des compresseurs, des pompes et des machines de contrôle.

Plage de température :

-30 °C jusqu'à +80 °C

Sur demande :

Autres duretés shore.

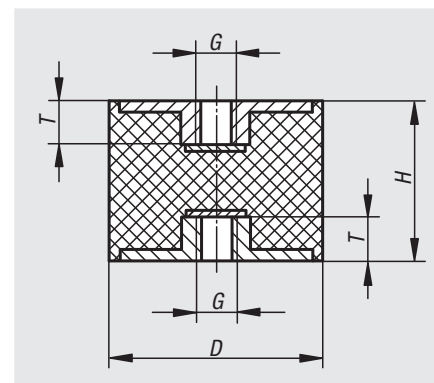

Référence	Matière du corps de base	D	H	G	T	Raideur de ressorts N/mm	Charge N
26104-01001055	acier	10	10	M4	4	100	50
26104-01001555	acier	10	15	M4	4	50	50
26104-01501555	acier	15	15	M4	4	100	100
26104-02002055	acier	20	20	M6	6	230	276
26104-02002555	acier	20	25	M6	6	120	180
26104-02502055	acier	25	20	M6	6	230	276
26104-02502555	acier	25	25	M6	6	110	165
26104-02503055	acier	25	30	M6	6	80	160
26104-03002055	acier	30	20	M8	8	425	637
26104-03003055	acier	30	30	M8	8	175	350
26104-03004055	acier	30	40	M8	8	133	400
26104-04003055	acier	40	30	M8	8	530	1060
26104-04004055	acier	40	40	M8	8	222	666
26104-05003055	acier	50	30	M10	10	680	1360
26104-05004055	acier	50	40	M10	10	333	1000
26104-05005055	acier	50	50	M10	10	190	665
26104-07504055	acier	75	40	M12	12	750	2250
26104-07505055	acier	75	50	M12	12	636	2225
26104-010010551	acier inoxydable	10	10	M4	4	100	50
26104-015015551	acier inoxydable	15	15	M4	4	100	100
26104-020020551	acier inoxydable	20	20	M6	6	230	276
26104-025025551	acier inoxydable	25	25	M6	6	110	165
26104-030020551	acier inoxydable	30	20	M8	8	425	637
26104-030030551	acier inoxydable	30	30	M8	8	175	350
26104-040030551	acier inoxydable	40	30	M8	8	530	1060

Tampon en caoutchouc

Inox, type C

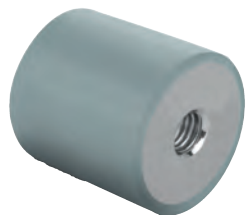

Matière :

Pièces métalliques inox 1.4401.

Élastomère, caoutchouc naturel, dureté moyenne 55° Shore A, gris.

Finition :

Inox poli.

Exemple de commande :

nlm 26104-01-01001055

Nota :

Les tampons en caoutchouc sont des éléments de construction répandus pour les butées élastiques. Ils sont utilisés pour les supports des générateurs, des moteurs, des compresseurs, des pompes et des machines de contrôle.

Plage de température :

-30 °C jusqu'à +80 °C

Sur demande :

Pièces métalliques inox 1.4301.

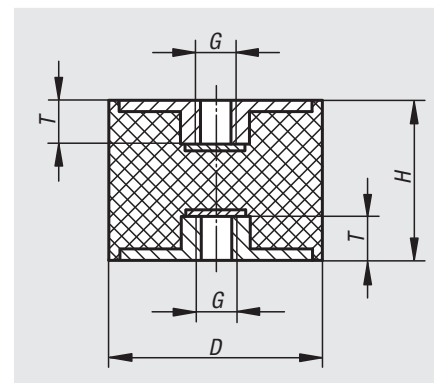

Référence	D	H	G	T	Raideur de ressorts N/mm	Charge N
26104-01-01001055	10	10	M4	4	100	50
26104-01-01001555	10	15	M4	4	50	50
26104-01-01501555	15	15	M4	4	100	100
26104-01-02002055	20	20	M6	5	230	276
26104-01-02002555	20	25	M6	5	120	180
26104-01-02502055	25	20	M6	5	230	276
26104-01-02502555	25	25	M6	5	110	165
26104-01-02503055	25	30	M6	5	80	160
26104-01-03002055	30	20	M8	7	425	637
26104-01-03003055	30	30	M8	7	175	350
26104-01-03004055	30	40	M8	7	133	400
26104-01-04003055	40	30	M8	7	530	1060
26104-01-04004055	40	40	M8	7	222	666
26104-01-05003055	50	30	M10	8	680	1360
26104-01-05004055	50	40	M10	8	333	1000
26104-01-05005055	50	50	M10	8	190	665
26104-01-07504055	75	40	M12	10	750	2250
26104-01-07505055	75	50	M12	10	636	2225

Tampon en caoutchouc

type CT taillé



Matière :

Pièces métalliques en acier, classe 5.6.

Caoutchouc naturel élastomère, dureté moyenne, 57° Shore A.

Finition :

Acier zingué.

Exemple de commande :

nln 26105-01001057

Nota :

Les tampons en caoutchouc sont des éléments de construction répandus pour les butées élastiques. Ils sont utilisés pour les supports des générateurs, des moteurs, des compresseurs, des pompes et des machines de contrôle.

Ces tampons à contours caoutchouc taillés permettent d'avoir des efforts réduits au niveau des contours du caoutchouc lors des déviations radiales, ce qui augmente la durée de vie du composant.

Plage de température :

-30 °C jusqu'à +80 °C

Sur demande :

Autres duretés shore.

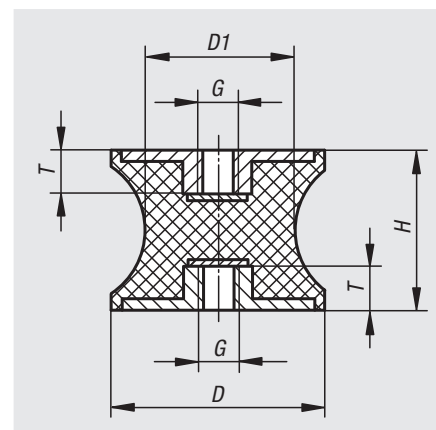

Référence	D	D1	H	G	T	Raideur de ressorts N/mm	Charge N
26105-01501557	15	12	15	M4	4	111	122
26105-02001557	20	14	15	M6	6	227	227
26105-03002057	30	22	20	M8	8	252	504
26105-04003057	40	33	30	M8	8	199	796
26105-04004857	40	20	48	M8	8	111	555
26105-05003057	50	40	30	M10	10	499	998
26105-07504057	75	50	40	M12	12	597	2030

Tampon en caoutchouc

acier ou Inox, type D



Matière :

Pièces métalliques en acier, classe 5.6, ou en inox.
Caoutchouc naturel élastomère, dureté moyenne,
55° Shore A.

Finition :

Acier zingué.
Inox naturel.

Exemple de commande :

nlm 26106-00800855

Nota :

Les tampons en caoutchouc sont utilisés pour les supports des générateurs ou servent de butée pour amortir les masses mobiles. Ils sont également utilisés pour les machines qui ne sont pas fixées au sol mais sont placées sur des planchers, par exemple les machines de bureau.

Plage de température :

-30 °C jusqu'à +80 °C

Sur demande :

Autres duretés shore.

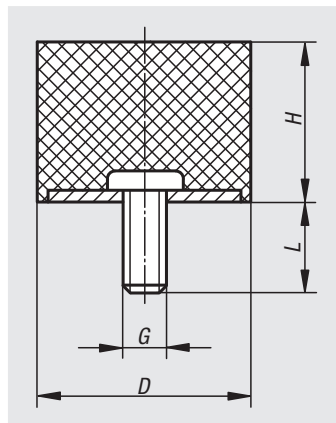

Référence	Matière du corps de base	D	H	G	L	Raideur de ressorts N/mm	Charge N
26106-00800855	acier	8	8	M3	6	40	40
26106-01001055	acier	10	10	M4	10	35	35
26106-01001555	acier	10	15	M4	10	26	40
26106-01500655	acier	15	6	M4	10	175	88
26106-01500855	acier	15	8	M4	10	187	187
26106-01501055	acier	15	10	M4	10	100	100
26106-01501555	acier	15	15	M4	10	50	100
26106-02000555	acier	20	5	M6	18	135	95
26106-02000855	acier	20	8	M6	18	250	250
26106-02001055	acier	20	10	M6	18	240	240
26106-02001555	acier	20	15	M6	18	110	220
26106-02002055	acier	20	20	M6	18	75	225
26106-02002555	acier	20	25	M6	18	65	227,5
26106-02500855	acier	25	8	M6	18	850	850
26106-02501055	acier	25	10	M6	18	400	400
26106-02501555	acier	25	15	M6	18	210	420
26106-02502055	acier	25	20	M6	18	140	420
26106-02502555	acier	25	25	M6	18	100	350
26106-02503055	acier	25	30	M6	18	79	316
26106-03001555	acier	30	15	M8	23	270	540
26106-03002055	acier	30	20	M8	23	238	714
26106-03002555	acier	30	25	M8	23	153	535,5
26106-03003055	acier	30	30	M8	23	127	508
26106-03004055	acier	30	40	M8	23	88	528
26106-04001555	acier	40	15	M8	23	710	1420
26106-04002055	acier	40	20	M8	23	365	1095
26106-04003055	acier	40	30	M8	23	205	820
26106-04004055	acier	40	40	M8	23	143	858
26106-05002055	acier	50	20	M10	28	646	1938
26106-05003055	acier	50	30	M10	28	354	1416
26106-05004055	acier	50	40	M10	28	230	1380
26106-05005055	acier	50	50	M10	28	160	1280
26106-06004055	acier	60	40	M10	28	317	1902
26106-07002555	acier	70	25	M10	28	980	3430
26106-07004555	acier	70	45	M10	28	438	3066
26106-07502555	acier	75	25	M12	37	1318	4613
26106-07504055	acier	75	40	M12	37	643	3858
26106-07505055	acier	75	50	M12	37	472	3776
26106-07505555	acier	75	55	M12	37	310	3100
26106-008008551	acier inoxydable	8	8	M3	8	40	40
26106-010010551	acier inoxydable	10	10	M4	10	35	35
26106-015015551	acier inoxydable	15	15	M4	10	50	100
26106-020015551	acier inoxydable	20	15	M6	18	110	220
26106-025020551	acier inoxydable	25	20	M6	18	140	420
26106-030030551	acier inoxydable	30	30	M8	23	127	508
26106-040030551	acier inoxydable	40	30	M8	23	205	820

Tampon en caoutchouc

Inox, type D

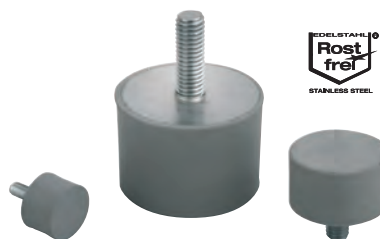

Matière :

Pièces métalliques inox 1.4401.

Élastomère, caoutchouc naturel, dureté moyenne 55° Shore A, gris.

Finition :

Inox poli.

Exemple de commande :

nlm 26106-01-00800855

Nota :

Les tampons en caoutchouc sont utilisés pour les supports des générateurs ou servent de butée pour amortir les masses mobiles. Ils sont également utilisés pour les machines qui ne sont pas fixées au sol mais sont placées sur des planchers, par exemple les machines de bureau.

Plage de température :

-30 °C jusqu'à +80 °C

Sur demande :

Pièces métalliques inox 1.4301.

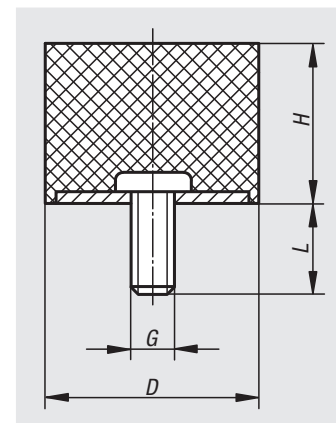

Référence	D	H	G	L	Raideur de ressorts N/mm	Charge N
26106-01-00800855	8	8	M3	6	40	40
26106-01-01001055	10	10	M4	10	35	35
26106-01-01001555	10	15	M4	10	26	40
26106-01-01500855	15	8	M4	10	187	187
26106-01-01501055	15	10	M4	10	100	100
26106-01-02000855	20	8	M6	18	250	250
26106-01-02001055	20	10	M6	18	240	240
26106-01-02001555	20	15	M6	18	110	220
26106-01-02002055	20	20	M6	18	75	225
26106-01-02500855	25	8	M6	18	850	850
26106-01-02501055	25	10	M6	18	400	400
26106-01-02501555	25	15	M6	18	210	420
26106-01-02502055	25	20	M6	18	140	420
26106-01-02502555	25	25	M6	18	100	350
26106-01-03001555	30	15	M8	23	270	540
26106-01-03002055	30	20	M8	23	238	714
26106-01-03003055	30	30	M8	23	127	508
26106-01-03004055	30	40	M8	23	88	528
26106-01-04001555	40	15	M8	23	710	1420
26106-01-04002055	40	20	M8	23	365	1095
26106-01-04003055	40	30	M8	23	205	820
26106-01-05002055	50	20	M10	28	646	1938
26106-01-05003055	50	30	M10	28	354	1416
26106-01-05004055	50	40	M10	28	230	1380

Tampon en caoutchouc

type DS à ventouse



Matière :

Pièces métalliques en acier, classe 5.6.
Caoutchouc naturel élastomère, dureté moyenne,
57° Shore A.

Finition :

Acier zingué.

Exemple de commande :

nIm 26107-01501457

Nota :

Les tampons en caoutchouc sont utilisés pour les supports des générateurs ou servent de butée pour amortir les masses mobiles.

Plage de température :

-30 °C jusqu'à +80 °C

Sur demande :

Autres duretés shore.

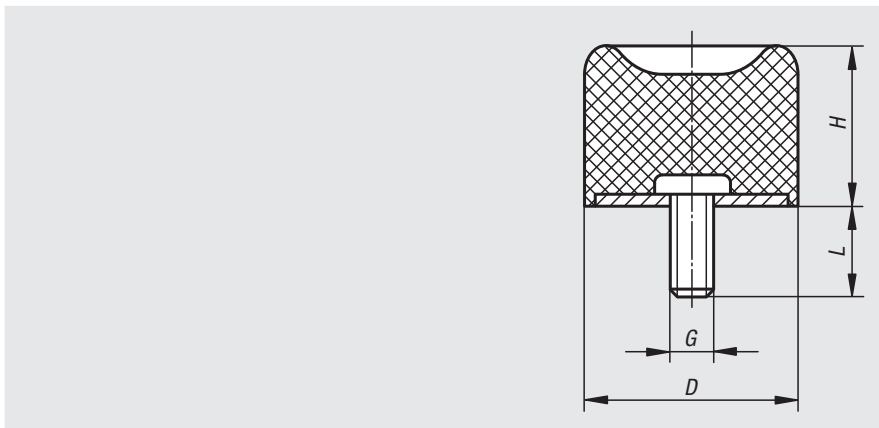

Référence	D	H	G	L	Raideur de ressorts N/mm	Charge N
26107-01501457	15	14	M4	13	50	100
26107-02501857	25	18,5	M6	18	95	285
26107-03002857	30	28,5	M8	23	97	340
26107-04002857	40	28	M8	23	120	480
26107-05002857	50	28	M10	28	220	990
26107-07003057	70	30	M10	28	360	2160
26107-07503757	75	37	M12	37	390	3510
26107-10005057	100	50	M16	42	540	8100

Tampon de butée en caoutchouc

type TP butée de porte



Matière :

Caoutchouc naturel élastomère, dureté moyenne,
60° Shore A.

Exemple de commande :

nIm 26108-02601560

Nota :

Tampons de butée en caoutchouc. Egalement utilisables comme pieds pour machines.

Plage de température :

-30 °C jusqu'à +80 °C

Sur demande :

Autres duretés shore.

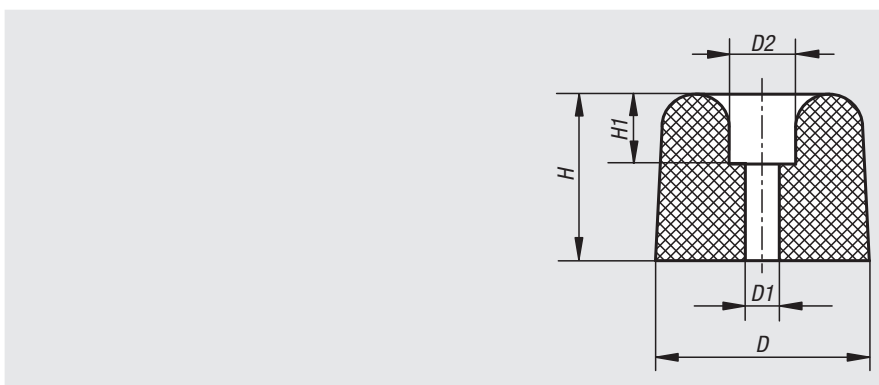

Référence	D	D1	D2	H	H1
26108-02601560	26	4	12	15	9
26108-03002260	30	7	11	21	5
26108-03503060	35	8	17	30	10
26108-04003560	40	7	20	35	8

Tampon butée en caoutchouc forme

ogive



Matière :

Pièces métalliques en acier, classe 5.6.

Caoutchouc naturel élastomère, dureté moyenne, 55° Shore A.

Finition :

Acier zingué.

Exemple de commande :

nIm 26110-02002455

Nota :

Les tampons butées en caoutchouc se distinguent par leur robustesse, leur élasticité et leur aptitude à amortir les chocs. Les tampons butées en caoutchouc conviennent à la limitation de course et à l'amortissement des chocs et peuvent servir en général de butées pour les générateurs, les machines mobiles et immobiles.

Plage de température :

-30 °C jusqu'à +80 °C

Sur demande :

Autres duretés shore.

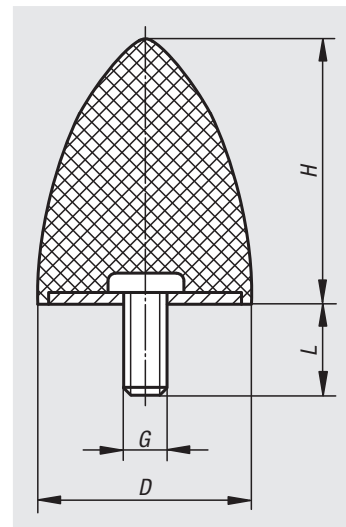

Référence	D	H	G	L	Raideur de ressorts N/mm	Charge N
26110-02002455	20	24	M6	18	14	500
26110-03003655	30	36	M8	20	15	750
26110-03504055	35	40	M8	23	16	1750
26110-05005855	50	58	M10	28	30	3000
26110-05006755	50	67	M8	38	30	3200
26110-07508955	75	89	M12	37	50	8000

Tampon butée en caoutchouc

conique



Matière :

Pièces métalliques en acier, classe 5.6.
Caoutchouc naturel élastomère, dureté moyenne,
55° Shore A.

Finition :

Acier zingué.

Exemple de commande :

nIm 26112-02501755

Nota :

Les tampons butées en caoutchouc se distinguent par leur robustesse, leur élasticité et leur aptitude à amortir les chocs. Les tampons butées en caoutchouc conviennent à la limitation de course et à l'amortissement des chocs et peuvent servir en général de butées pour les générateurs, les machines mobiles et immobiles.

Plage de température :

-30 °C jusqu'à +80 °C

Sur demande :

Autres duretés shore.

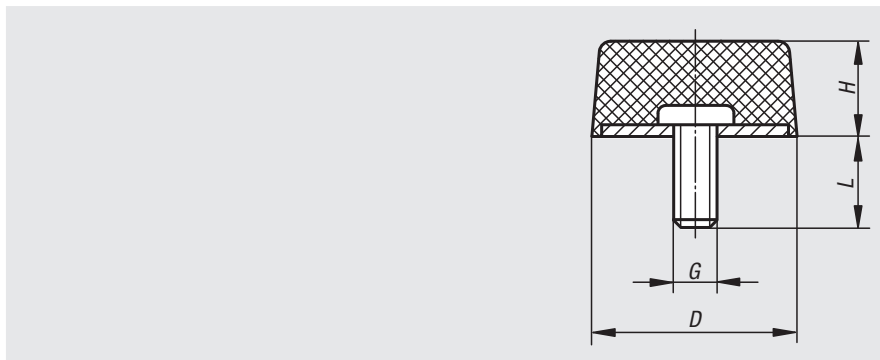

Référence	D	H	G	L	Raideur de ressorts N/mm	Charge N
26112-02501755	25	17	M6	18	3,7	678
26112-05001855	50	18	M10	28	4	3600

Tampon butée en caoutchouc bombé



Matière :

Pièces métalliques en acier, classe 5.6.
Caoutchouc naturel élastomère, dureté moyenne,
55° Shore A.

Finition :

Acier zingué.

Exemple de commande :

nIm 26115-05003555

Nota :

Les tampons butées en caoutchouc se distinguent par leur robustesse, leur élasticité et leur aptitude à amortir les chocs. Les tampons butées en caoutchouc conviennent à la limitation de course et à l'amortissement des chocs et peuvent servir en général de butées pour les générateurs, les machines mobiles et immobiles.

Plage de température :

-30 °C jusqu'à +80 °C

Sur demande :

Autres duretés shore.

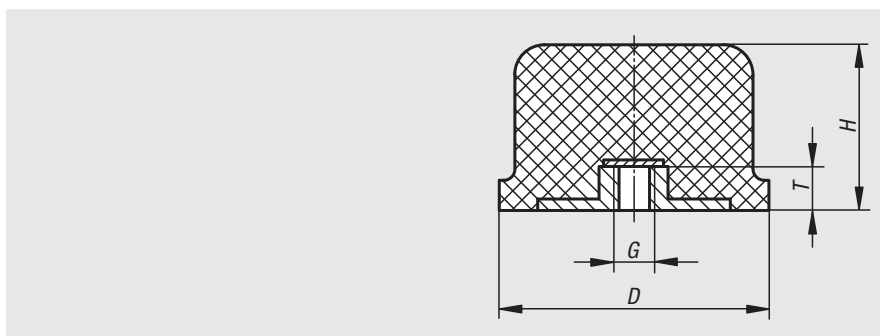

Référence	D	H	G	T	Raideur de ressorts N/mm	Charge N
26115-05003555	50	35	M10	10	120	3000
26115-08006055	80	60	M12	12	150	11000
26115-12509055	125	93	M16	16	200	20000

Plaque butée en métal et caoutchouc



Matière :

Acier.

Caoutchouc naturel élastomère, dureté moyenne, 57° Shore A.

Finition :

Acier laqué noir (26120-02501904557, 26120-05003507057 et 26120-10004512057 zingué).

Exemple de commande :

nIm 26120-02501904557

Nota :

Pour amortir des forces importantes données par à-coups ou le support de charges lourdes.

Les charges indiquées s'appliquent en charge statique permanente.

* Pièce en métal d'une largeur de 30 mm.

Plage de température :

-30 °C jusqu'à +80 °C

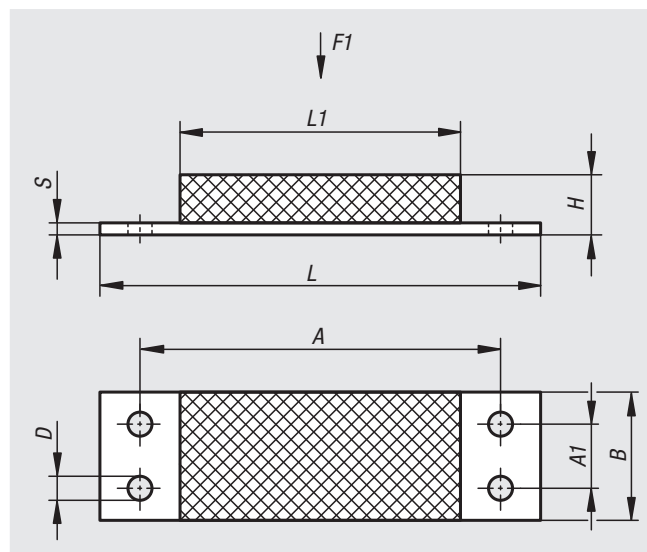

Référence	A	A1	B	D	H	L	L1	S	F1 N
26120-02501904557	68,6	-	25*	6,5	19	84	45	3	500
26120-05003507057	100	-	50	8,5	35	130	70	5	3100
26120-05007007057	100	-	50	8,5	70	130	70	5	2500
26120-10004512057	160	50	100	13	45	200	120	10	14000
26120-10008012057	160	50	100	13	80	200	120	10	8500
26120-12004515057	200	60	120	15	45	250	150	10	18000
26120-15005020057	250	80	150	17	50	300	200	15	34000

Support élastique en O

**Matière :**

Pièces métalliques en acier, classe 5.6.

Caoutchouc naturel élastomère, dureté moyenne, 57° Shore A.

Finition :

Acier zingué.

Exemple de commande :

nIm 26130-01201257

Nota :

Les supports élastiques en O disposent d'une bonne élasticité. Ils permettent l'installation d'instruments générant de petites vibrations, des composants électriques ainsi que la fixation de modules légers et d'appareils mécaniques de précision.

L'élasticité des supports en O augmente dans l'ordre X, Y et Z. La direction de contrainte principale est l'axe longitudinal des axes filetés (direction Z).

Plage de température :

-30 °C jusqu'à +80 °C

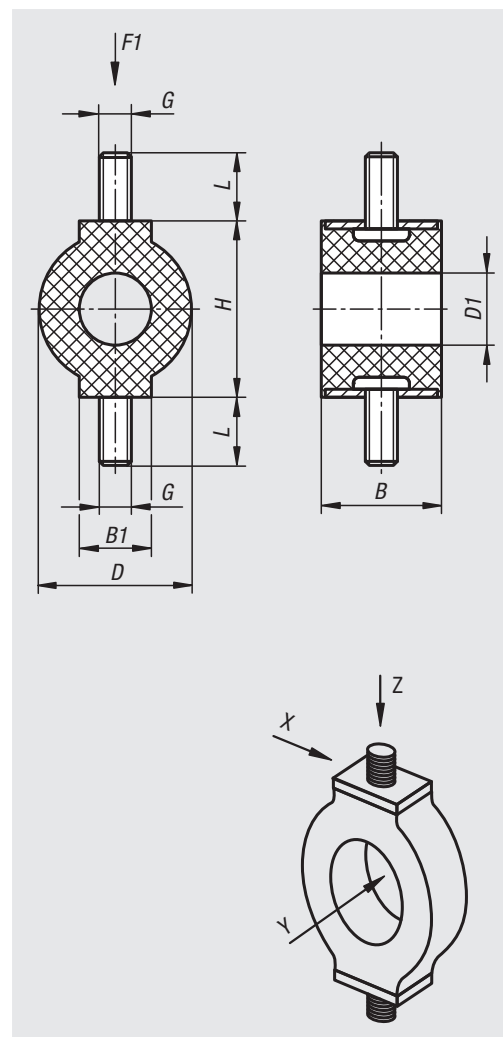

Référence	B	B1	D	D1	G	H	L	F1 N
26130-01201257	9,5	9,5	10	6	M4	12,5	10	8
26130-01401757	13	6	14	6	M4	17	10	18
26130-02503057	20	12	25	12	M5	30	10	55

Isolateurs de liaison en néoprène, en deux parties



Matière :

Élément isolant en néoprène.
Corps extérieur en acier.

Finition :

Acier zingué.

Exemple de commande :

nIm 26131-31831845

Nota :

Les isolateurs de liaison en deux parties sont utilisés pour créer une liaison stable ou un découplage efficace de machines ou d'installations avec des composants adjacents.

Ils permettent de couvrir une plage de charge de 10 à 285 kg.

La cote H correspond à la hauteur de l'isolateur de liaison à l'état monté.

Marquage couleur des produits.

Point jaune = dureté Shore 35.

Point rouge = dureté Shore 45.

Point vert = dureté Shore 55.

Point bleu = dureté Shore 65.

Point blanc = dureté Shore 75.

Utilisation :

La partie inférieure de l'isolateur de liaison (P2) est emmanchée dans l'alésage (D3) de la plaque (P3). La plaque P3 est généralement la plaque de base sur laquelle est montée la machine ou l'installation. La partie supérieure de l'isolateur de liaison (P1) est ensuite enfoncée sur la partie inférieure (P2). Dans la dernière étape, l'isolateur de liaison et la plaque de base sont vissés au sol ou à un autre composant à l'aide de la vis appropriée. Afin de protéger le néoprène de la vis, il est recommandé de placer une rondelle entre la partie supérieure (P1) et la vis. Pour les isolateurs de liaison avec $D = 31,8$ mm, on recommande la rondelle 07305-12 et pour les isolateurs de liaison avec $D = 47,5$ mm, la rondelle 07305-18. L'isolateur de liaison peut être vissé verticalement ou horizontalement. Il convient toutefois de respecter les différentes charges indiquées.

Plage de température :

-30 °C à + 80 °C.

Attention :

- La plage de température ne doit pas être dépassée, sinon le fonctionnement complet ne peut pas être garanti.
- Non résistant aux détergents agressifs, à l'essence et aux huiles.
- Tout contact avec des objets tranchants doit être évité pour ne pas endommager le néoprène.
- La hauteur H doit être conservée à l'état monté pour éviter toute défaillance de l'isolateur de liaison.

Attention :

La hauteur spécifiée pour la plaque de base / plaque latérale utilisée (H2/H3) doit être respectée pour une utilisation optimale des isolateurs de liaison.

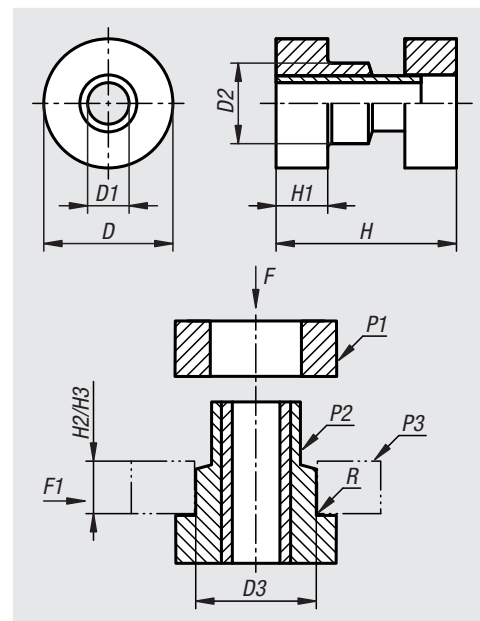

Isolateurs de liaison en néoprène, en deux parties



Référence	D	D1	D2	D3	H	H1	H2	H3	Dureté Shore	R	F (hauteur H2) = charge axiale	F1 (hauteur H2) = charge radiale
26131-31831835	31,8	9,9	19,8	19	31,8	12,7	9,4	-	35+5	0,75	20	10
26131-31831845	31,8	9,9	19,8	19	31,8	12,7	9,4	-	45+5	0,75	40	15
26131-31831855	31,8	9,9	19,8	19	31,8	12,7	9,4	-	55+5	0,75	65	20
26131-31831865	31,8	9,9	19,8	19	31,8	12,7	9,4	-	65+5	0,75	115	25
26131-31831875	31,8	9,9	19,8	19	31,8	12,7	9,4	-	75+5	0,75	140	30
26131-47549335	47,5	13,5	33,3	31,8	49,3	19,8	12,7	14,2	35+5	1,5	30	20
26131-47549345	47,5	13,5	33,3	31,8	49,3	19,8	12,7	14,2	45+5	1,5	55	40
26131-47549355	47,5	13,5	33,3	31,8	49,3	19,8	12,7	14,2	55+5	1,5	75	60
26131-47549365	47,5	13,5	33,3	31,8	49,3	19,8	12,7	14,2	65+5	1,5	120	80
26131-47549375	47,5	13,5	33,3	31,8	49,3	19,8	12,7	14,2	75+5	1,5	175	130

Référence	F (hauteur H3) = charge axiale	F1 (hauteur H3) = charge radiale	Fréquence Hz (hauteur H2)	Fréquence Hz (hauteur H3)	Couple Nm (hauteur H2)	Couple Nm (hauteur H3)
26131-31831835	-	-	15	-	10	-
26131-31831845	-	-	15	-	10	-
26131-31831855	-	-	15	-	10	-
26131-31831865	-	-	15	-	10	-
26131-31831875	-	-	15	-	10	-
26131-47549335	60	25	15	12	13	14
26131-47549345	80	30	15	12	13	14
26131-47549355	110	40	15	12	13	14
26131-47549365	175	75	15	12	13	14
26131-47549375	285	125	15	12	13	14